

Л.Н.Докучаева – президент Международной школы родовой культуры семьи, к.ф.н., профессор, действительный член ППЛ
В.В. Докучаев – президент негосударственного образовательного учреждения Академия Человека «ЛАНИД», к.ф.-м.н., профессор, действительный член ППЛ

«Отдаленные социально-психологические последствия репрессий и войн»

Политические репрессии и войны, потрясающие мир в XX столетии, способствовали появлению массового социального слоя “потомков репрессированных и погибших в войнах” - это дети, внуки и правнуки репрессированных и погибших в войнах. В настоящее время официально вычленяется только категория самих репрессированных и их детей, пострадавших в результате репрессий родителей. Но не учитываются влияния отдаленных социально-психологических последствий политических репрессий и войн на третье, четвертое и последующие поколения, на особенности характера, модели поведения и направленность мировосприятия новых поколений, родившихся уже после всех этих событий. Это обстоятельство затрудняет выявление всего комплекса причин таких явлений как семейное и детское неблагополучие, конфликты, агрессии, преступность, алкоголизм, наркомания, беспризорность, сиротство, постстрессовые расстройства, заболевания и т.п.

Часто, анализируя кризисные явления в современном обществе, рассматривая негативные тенденции в семье, в состоянии здоровья населения, развивающиеся депопуляционные процессы, пытаются найти первопричины только в особенностях сегодняшнего дня, не связывая их с отдаленными последствиями социальных конфликтов, репрессий и войн. Но, раз возникнув, разрушение и девальвация общегуманных ценностей и созидательных мотивов поведения продолжают распространяться в обществе и, несмотря на стабилизацию общественной жизни, через механизм наследования передается потомкам.

В последнее десятилетие Россию захлестнула волна беспризорности, беспрецедентная, как утверждают специалисты, для мирного времени. Кроме уходов из неблагополучных семей увеличилось количество немотивированных уходов из так называемых внешне “благополучных” семей. Разрабатываются серьезные государственные программы по борьбе с беспризорностью на самых различных уровнях, но проблема остается. Потому что она имеет свои глубокие корни в истории нашей страны, а не только в современной социально-экономической ситуации. Потому что она относится к проблемам отдаленных последствий социальных катаклизмов, пережитых нашей страной, таких как революция, репрессии, войны. Мы редко связываем эти масштабные события с особенностями характера, типами поведения и направленностью мировосприятия подрастающего поколения. Но наше сегодня определяется нашим вчера. Так, например, сегодняшняя волна беспризорности имеет самое непосредственное отношение к последствиям Великой Отечественной войны 1941-1945гг., к ее многомиллионным потерям людей, разрухе и в результате этого к беспризорности и сиротству. Распространение волн социального сиротства и беспризорности во времени можно подвергнуть анализу точно так же, как и движение демографических волн. Нам предоставляют сегодня эту возможность такие науки как родология [1] и психогенетика [2].

Исследования на основе психогенетики и родологии, проводимые авторами в Академии Человека «ЛАНИД», г. Екатеринбург, на протяжении последних 10 лет, показали, что социальные катаклизмы, такие как революция, репрессии, массовые переселения и войны имеют социально-психологические последствия на протяжении трех-четырех поколений и более, если этому продолжают способствовать социальные и природные условия [1]. Или как определяют медики, постстрессовые расстройства влияют не только на тех, кто пережил социальные или природные катаклизмы, но и на их детей, внуков и правнуков.

Мы благодарны своему учителю – доктору физики и психологии Чемпиону Курту Тойчу, который вместе со своей женой Джоэл Мари Тойч, разрабатывал психогенетическую теорию поведения или, как он ее называл, «генофизику» и IDEALметод, которые позволяют выявлять и корректировать неэффективные наследуемые модели поведения [3]. Благодаря этим знаниям, наш авторский коллектив уже более десяти лет развивает новое направление в науке – родологию, разрабатывает авторские образовательные программы. Научно-исследовательская и образовательная деятельность осуществляются через негосударственное образовательное учреждение Академию Человека «ЛАНИД» с целью диагностики и коррекции отдаленных последствий репрессий, раскулачиваний, депортаций и войн. В настоящий момент работа проводится в России, Украине и Казахстане [4].

В ходе работ, проводимых Академией Человека “ЛАНИД”, выяснилось, что среди обращающихся за психологической помощью потомки репрессированных и погибших в войнах составляют более 90%. При исследовании отдаленных последствий репрессий и войн авторами установлено, что “среднестатистический потомок” репрессированных и погибших в войнах обладает рядом характерных особенностей [5]. Главная из них - внутреннее психологическое напряжение, чаще всего не осознаваемое, которое обусловлено синдромом постстрессового расстройства, унаследованного от предков, переживших социальные катаклизмы. На поступковом плане такого рода напряжение человек реализует через неадекватные и неэффективные поведенческие модели. Для потомков репрессированных и погибших в войнах в нескольких поколениях характерны:

- *паттерн прерывания* в делах, в отношениях, не достижение желаемого результата;
- *паттерн ухода* - ранний уход из жизни в результате массовых репрессий и войн мужского населения порождает у его потомков, чаще всего, немотивированные уходы из семьи, из дела, из жизни, уход в алкоголизм, наркоманию, в болезни, из жизни;
- *паттерны потери, ограничения, лишения* в самых различных сферах жизни;
- *комплекс сиротства*;
- *психология жертвы*;
- *чувства незащищенности, бесправия, обостренное чувство несправедливости*;
- *страх осуждения и склонность к осуждению*;
- *недоверие или конфронтация к власти*.

И самое главное, внешние репрессии переходят во внутренние репрессии, порождая внутреннюю психическую напряженность у потомков репрессированных и погибших в войнах, проявляющуюся в их реакциях и определенных моделях поведения!

Например: молодой человек периодически теряет работу или свое дело, уходит из семьи, не достигает желаемого результата, уходит в алкоголизм, наркоманию, уходит из жизни. Казалось бы, какое отношение к этому имеет, тот факт, что его деды были раскулачены и репрессированы, были лишены результатов своего труда, дома, семьи, были расстреляны или, в лучшем случае, сосланы или погибли на войне? Самое непосредственное. В силу наследственной предрасположенности их потомок уже в других социально-политических условиях продолжают терять результаты своего труда, семью, дом, дело, а может быть и жизнь, не осознавая причин этого. Константой здесь являются прерывание, потеря, уход, а переменной - конкретные способы в определенных социальных условиях.

Совсем недавно психологи считали, что характеристики поведения человека почти целиком определяются воздействиями среды, в которой происходит развитие. Заслугой психогенетики и родологи является то, что они обратили внимание на природу индивидуальных различий человека, которые, во многом, зависят от фактора наследственности и показали, что разные генотипы под влиянием одинаковых воздействий среды могут формировать отличающиеся фенотипы. Генотип может активно взаимодействовать со средой вплоть до того, что воздействия среды могут предопределяться особенностями генотипа [6].

Предлагаем в качестве примеров проанализировать геносоциограммы [генограммы] потомков репрессированных и погибших в войнах.

Генограмма 1

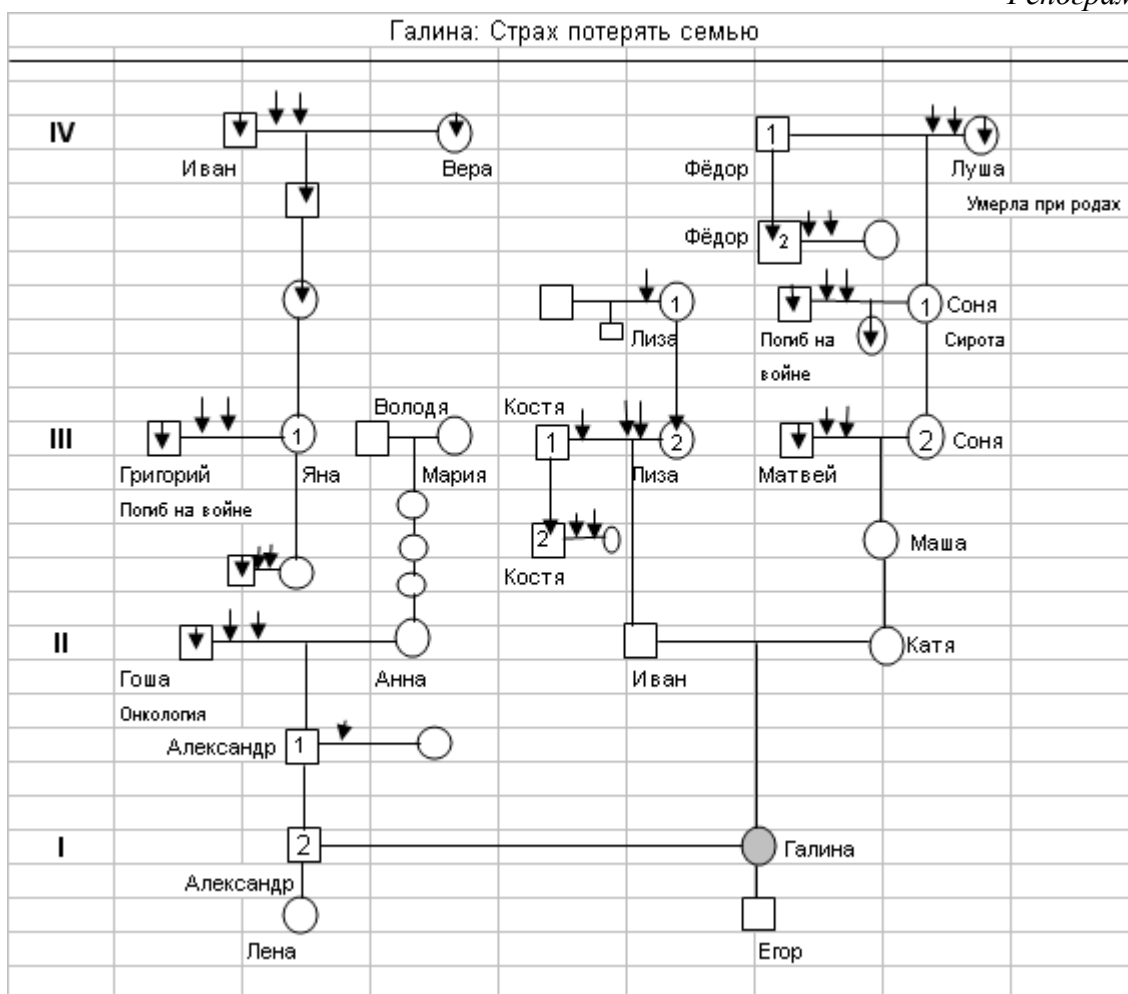

Итак, перед Вами геносоциограмма консультативного случая, где, конечно, изменены имена, но суть оставлена. Страх потери партнера у молодой женщины, непонятно на чем основанный. И если рассматривать только историю жизни конкретного человека или ее родительской семьи, то многое непонятно. Но если обратиться к истории ее бабушек, дедушек и прабабушек, прадедушек, то становится понятно, на чем основывается ее страх и неадекватные модели поведения в отношении своего партнера, которые в конечном итоге, действительно, могут привести к потере партнера. История бабушки по материнской линии – потеря первого мужа на войне, потеря второго мужа по болезни. История бабушки по отцовской линии – уход из своей семьи, второй брак и ранняя смерть. И по той и по другой линии - двойные браки. Таким образом, молодая женщина имеет предрасположенность к потере партнера или ухода от партнера. Она сама озвучивает непонятный для нее страх: «Я постоянно боюсь, что, либо меня бросят, либо я брошу». В бессознательном сформировалась установка «Мужчина уходит и не возвращается, погибает». Отсюда неадекватные реакции при любом уходе из дома мужа, что вызывает конфликтные ситуации в их семье. В свою, очередь, муж также способствует конфликтной ситуации в семье в силу его предрасположенности к паттерну ухода, проявляющийся в особенностях его поведения. Дед молодого человека погибает в первые дни войны, также как и дед его жены, отец рано уходит из жизни в результате онкологического заболевания. Таким образом, сходятся два партнера с предрасположенностью к комплексу «потеря – уход», что способствует нестабильности и распаду данной семьи [7].

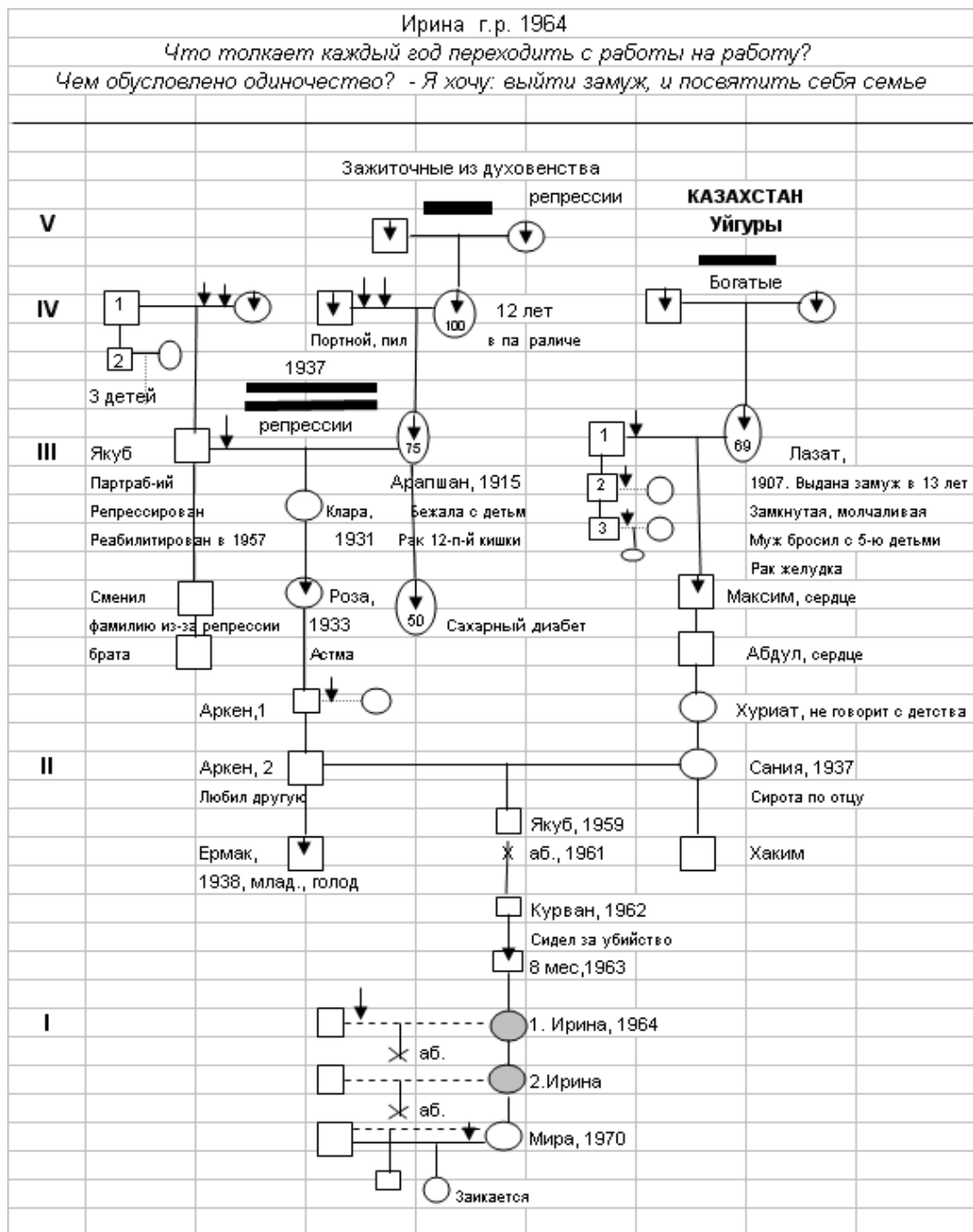

Случай из консультационной практики в Казахстане. Запрос молодой женщины: «Что толкает каждый год переходить с работы на работу? Чем обусловлено одиночество, отсутствие своего дома?». При составлении геносоциограммы было выявлено, что ее дед, будучи секретарем обкома был репрессирован и ее бабушка Арапшан, чтобы спасти свою жизнь и жизнь своих детей, была вынуждена бросит свой дом и бежать в Киргизию. Ей часто приходилось менять место жительства. Когда дети стали взрослыми, она возвращается в Казахстан, но своего дома она больше не имеет. Более того, ее дети строят себе квартиру, обустраивают ее, но в ней не живут, а только тайком в ней бывают. Столь велик страх, что у тебя отберут дом, а тебя самого убьют. И вот теперь уже в иных политических и социальных условиях внучка, сама не понимая почему, постоянно меняет место работы и, имея собственную квартиру, в ней не живет.

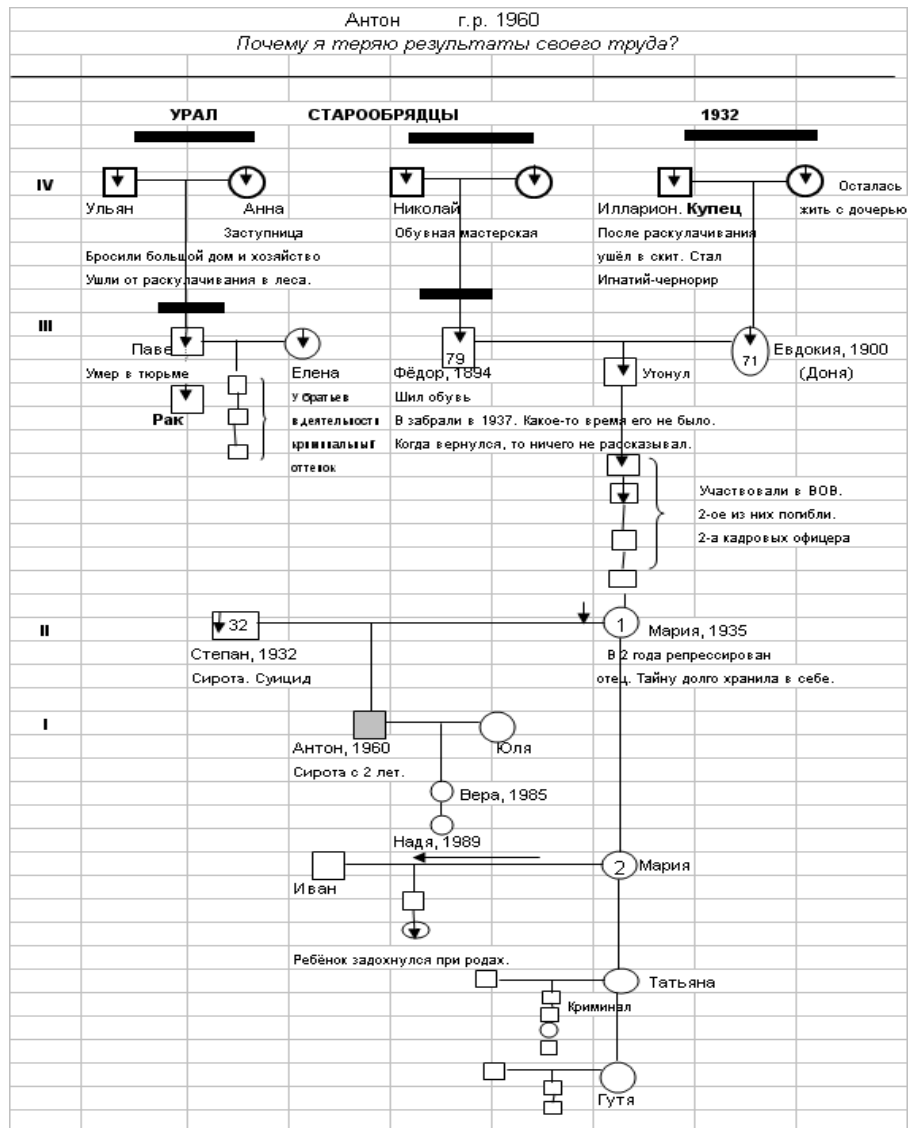

Рассмотрим влияние последствий репрессий и войн на успешность в бизнесе. На консультации молодой человек, который постоянно теряет результаты своего труда. Он высококвалифицированный менеджер, который создал не одно торговое предприятие. Но каждый раз, когда деятельность предприятия налажена, он, по разным причинам, вступая в конфликт с собственником, уходит и снова начинает создавать новое дело. Так как эта ситуация повторяется, то он решил разобраться с ней. Выяснилось, что все его прадеды и деды были раскулачены и репрессированы, но все они отреагировали на это по-разному. По отцовской линии мужчины отреагировали агрессивно, вошли в конфронтацию с властью и ушли бороться в леса. Последующее поколение ушло в криминал, а отец молодого человека покончил жизнь самоубийством. Эта же агрессивная составляющая против любой власти характерна и для потомка, что не позволяет ему быть адекватным в новых социально-экономических условиях. И в тоже время генетическая память о том, что собственное хозяйство связано с разорением и смертью, не позволяют ему стать хозяином собственного дела. Но как у любого из нас в Роду есть не только проблемы и неэффективные модели поведения, но и те качества, которые мы называем Силой Рода. Поэтому важно было перефокусировать внимание потомка на позитивные качества его предков по материнской линии, которые сумели без особых потерь пережить раскулачивание и лишения. И не только перефокусировать его внимание, но и актуализировать эти сильные качества, полученные им также в наследство от своих предков в виде предрасположенности к определенному типу поведения.

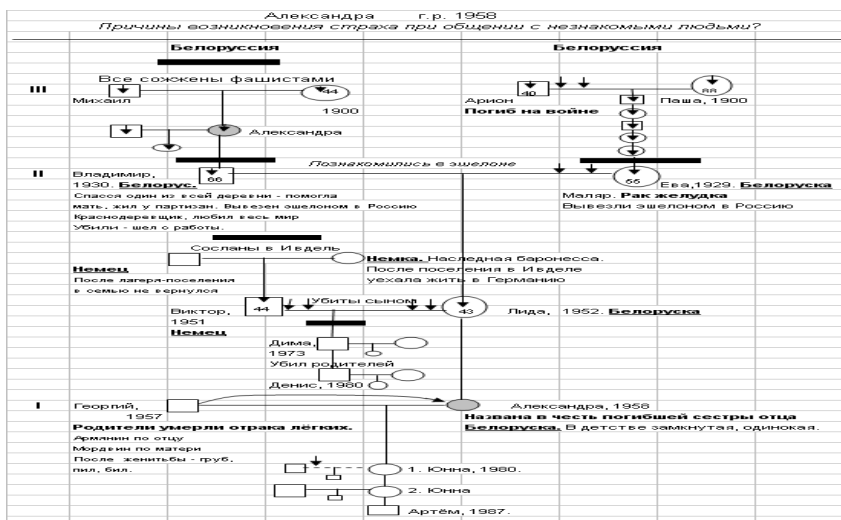

Александра пытается понять причины возникновения страха при общении с незнакомыми людьми. И ей в голову даже и не приходит мысль о том, что это связано с историей ее предков. Дело в том, что и ее отец и мать из Белоруссии. Бабушка и дедушка по отцовской линии были сожжены фашистами, дед по материнской линии погиб на войне. Ее отец и мать были вывезены в Россию, они познакомились в эшелоне. Их старшая дочь вышла замуж за русского немца и, неся в себе комплекс жертвы, была убита ее собственным сыном. В данном случае психотерапевтическая работа со страхами Александры без ее внутренней разидентификации с ее бабушками и дедушками, была затруднена.

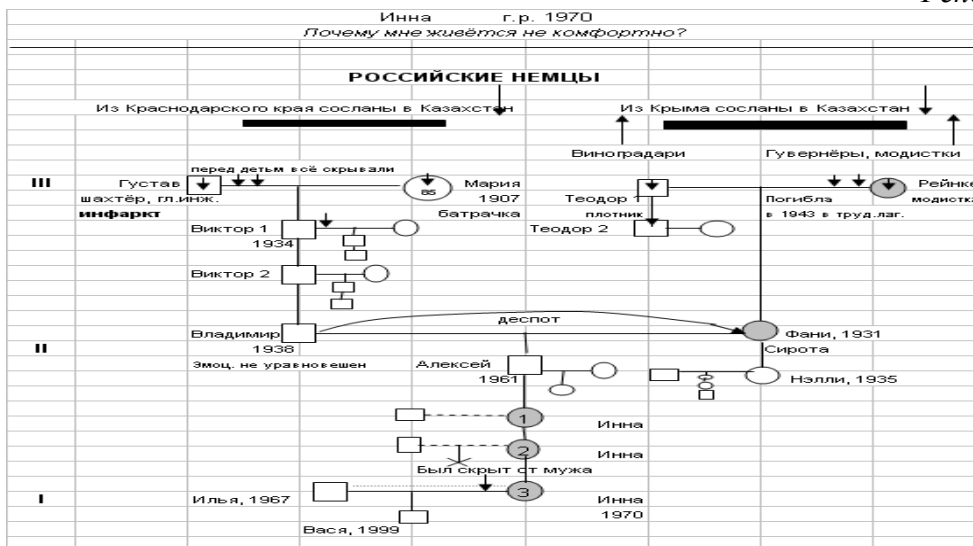

Российские немцы по приказу Сталина перед войной были депортированы в Казахстан. На консультации потомок тех, кто был переселен из Крыма – по материнской линии и из Краснодарского края – по отцовской линии. Бабушка погибла в трудовых лагерях в Казахстане, дед умер от инфаркта. Для матери характерен комплекс сиротства, стремление угодить всем, только бы ее не трогали. В семье скрывали, что они немцы и что с ними произошло. И потомок уже не понимает, почему ей живется не комфортно, что ее мучает и почему она никак не может обрести свой дом и свою семью. Она уходит от своих мужчин, уезжает от своего мужа, бросает все нажитое и начинает все сначала на новом месте. Она мечется и не может обрести душевное равновесие и комфорт в жизни.

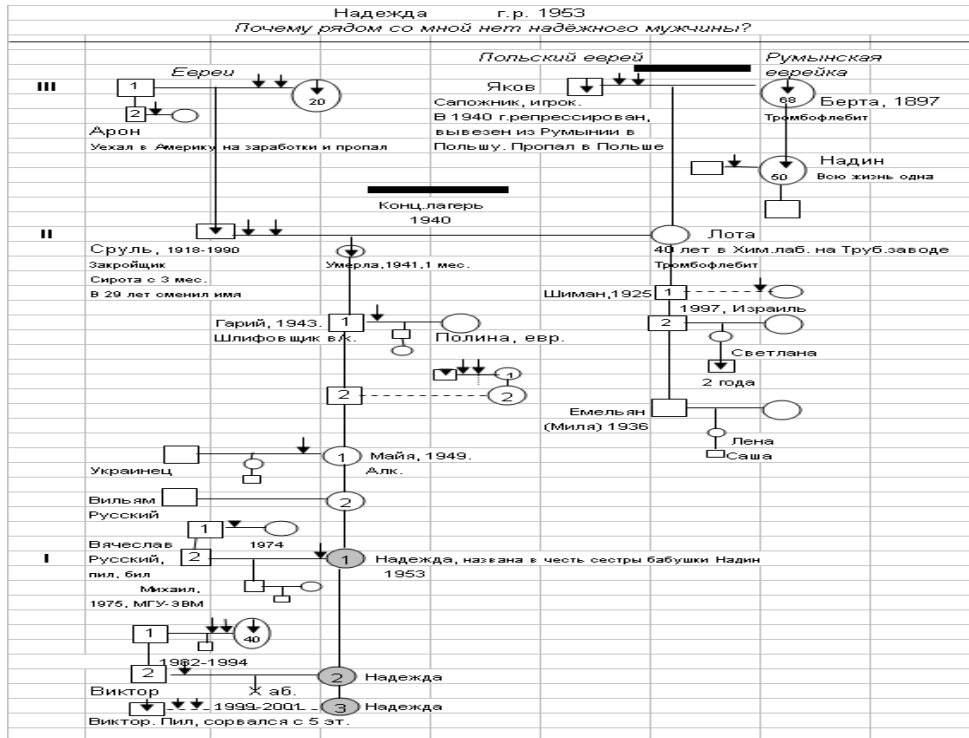

Почему рядом со мной нет надежного мужчины? С таким запросом обращается за консультацией женщина среднего возраста. В истории ее Рода много трагических событий, пережитых ее предками-евреями. Это и репрессии польских евреев и концентрационные лагеря. А главное, потери мужчин, одиночество женщин или ненадежность мужчин, если они есть. Не принятие себя такой, какая есть из-за национальной принадлежности, так как евреем было быть опасно. Попытка создать семью с мужчинами другой национальности не приводит к успеху, так как бессознательное до сих пор несет в себе страх и боль потерь и отвержений.

Для того, чтобы осознать унаследованную «модель поведения», необходимо познакомиться подробнее с тем, какими бывают модели [паттерны] и как они работают. На диаграмме 1 представлены деструктивные модели, которые характерны для семей и потомков репрессированных и погибших в войнах.

Диаграмма 1

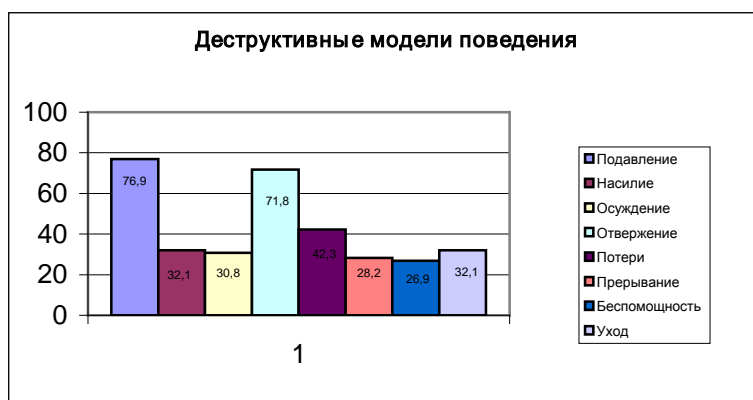

Из консультативной практики видно, что в семьях репрессированных и погибших в войнах живут и передаются из поколения в поколение модели осуждения, агрессии, насилия, отвержения, прерывания, потери, беспомощности, ухода [8].

Творческий коллектив выпускников международной школы родовой культуры семьи под руководством Костаревой М.М. проводит серию интервью с целью выявления взаимосвязи между репрессиями, раскулачиваниями, насильственными переселениями, войнами и семейным благополучием.

На сегодняшний день завершен первый исследовательский этап: выявление зависимости между семейным положением и пережитыми предками респондентов репрессиями.

Для проведения исследования было разработано структурированное интервью, которое проводили консультанты – родологи с клиентами, обратившимися к ним на консультацию, а также с участниками семинаров.

В первом этапе исследования приняли участие 50 человек.

Выделены следующие категории респондентов по семейному положению:

Табл.1 Семейное положение респондентов.

№	Семейное положение	Соотношение, %
1.	состоящие в официальном браке	40,0
2.	состоящие в официальном повторном браке	16,6
3.	состоящие в неофициальном (гражданском) браке	13,3
4.	не состоящие в официальном браке вследствие развода	20,0
5.	не состоящие в официальном браке вследствие смерти супруга	6,6

Условно выделенные категории респондентов можно объединить в три группы:

1. Сохранившие стабильное семейное положение (состоящие в *единственном* официальном браке).
2. Не сохранившие стабильное семейное положение (состоящие в повторном браке, находящиеся в разводе, вдовы – вдовцы).
3. Не имеющие стабильного семейного положения (находящиеся в гражданском браке, а также те, кто никогда не состоял в браке).

В ходе I этапа исследования **выявлено, что репрессивные меры со стороны государства, пережитые предками, оказывают влияние на семейное положение потомков.**

Необходимо отметить, что в первом этапе исследования приняли участие жители Уральского региона, предки которых в большинстве своем подвергались таким формам массовых репрессии как раскулачивание, переселение, а также заключение в исправительные учреждения системы ГУЛАГа.

Табл.2 Процентное соотношение репрессивных мер со стороны государства в отношении предков респондентов.

№	Форма репрессивных мер	Соотношение, %
1.	Раскулачивание	55
2.	Заключение в ИУ системы ГУЛАГа	17
3.	Переселение (ссылка, спецпоселение, вынужденное переселение, чтобы избежать репрессий).	28

Это те меры репрессий, которые с наибольшей частотой упоминаются респондентами. С наименьшей частотой упоминаются такие меры, как лишение гражданских прав, депортация по национальному признаку. Предполагается, что отдаленное влияние этих мер на семейное благополучие, здоровье и профессиональную деятельность будет изучено на втором этапе исследования.

Необходимо отметить, что все вышеперечисленные репрессивные меры объединены одним смысловым полем - «ПОТЕРЯ». В контексте данного исследования – «потеря стабильности»:

- потеря родного дома, земли;
- потеря близких, семьи;
- потеря хозяйства, дела, имущества.

Если сравнить наличие – отсутствие репрессий в истории Рода респондентов и проследить их влияние на стабильность – нестабильность семейного положения, то обращает на себя внимание следующие факты: респонденты, не состоящие в браке, вследствие смерти супруга, указывают на то, что в истории их Рода обязательно присутствовали репрессии. В истории Рода респондентов, состоящих в единственном официальном браке, также как и у других присутствуют репрессии в отношении предков (раскулачивание, ГУЛАГ, вынужденное переселение), но репрессированных предков у данной категории лиц – только 10%. Это средний показатель по этому параметру в сравнении с респондентами других категорий. Наибольшее количество репрессированных предков [20%] обнаружено у респондентов, относящихся к категории не состоящие в официальном браке вследствие развода.

Однако наиболее ярко влияние репрессивных мер в отношении предков на семейное положение потомков выявляется, если рассмотреть параметр «наличие - отсутствие репрессий» в соотношении с существующим семейным положением респондентов.

Табл.5 Наличие – отсутствие репрессивных мер в истории Рода и семейное положение

№	Семейное положение потомков	Репрессивные меры в отношении предков, %	Отсутствие репрессий в отношении предков, %	Отсутствие информации по этому вопросу, %
1.	Состоящие в официальном браке	25	50	25
2.	Состоящие в официальном повторном браке	60	20	20
3.	Не состоящие в официальном браке вследствие развода	63	29	17
4.	Состоящие в неофициальном (гражданском) браке	50	25	25
5.	Не состоящие в официальном браке вследствие смерти супруга	100	—	—

Данные этой таблицы указывают на прямую зависимость семейного положения респондентов от репрессий, пережитых предками. Если в годы репрессий предки пережили потерю семейного очага, близких, то потомки не могут сохранить стабильность своего семейного положения. Причины, по которым разрушаются или не создаются их семьи, могут быть разными, но константа потери одна.

Репрессии, пережитые предками, отразились и на здоровье потомков. Выявление этой закономерности – задача второго этапа исследования. Но интересным фактом является то, что наибольшее количество болезней проявляется у тех респондентов, кто ничего не знает о наличии – отсутствии репрессий в истории Рода. Тайна – это всегда проблема. По мнению психотерапевтов лучше знать правду, даже горькую, постыдную или трагическую, чем скрывать ее, поскольку то, что скрывают одни, другие люди чувствуют или угадывают. И эта тайна, это несказанное становится более серьезной травмой на долгое время проявляясь, в том числе, и в заболеваниях.

Долгие годы считалось, что специфика семейных отношений зависит только от внешних условий, от воспитания и образования и не зависит от наследования определенных законов развития Рода, передаваемых из поколения в поколения. Но современная наука показала, что есть наследственная предрасположенность к тому или иному типу поведения, которая либо актуализируется, либо модифицируется окружающей средой. Оба эти фактора влияют на модели поведения, выбор партнера, жизненный сценарий, способность к сохранению или разрушению семьи. Особенно ярко это видно на психогенетических исследованиях приемных детей, которые показали, что они наследуют и воспроизводят в своей жизни модели поведения своих биологических родителей, а не приемных родителей.

В Казахстане авторами была проведена экспресс-диагностика SOS-мам – это те, кто избрали профессию мамы, беря на воспитание детей-сирот. Было выяснено, что большинство из них сами несут в себе комплекс сиротства. Таким образом, в паре приемная мать – приемный ребенок возникает сложный психологический феномен, не трансформирующий, а усиливающий комплекс сиротства у детей, взятых на воспитание. Проявляются напряжения, которые могут приводить к неадекватным реакциям каждой из сторон. Все дело в том, что ребенок проявляет поведенческие модели своих биологических родителей и причем, на разных возрастных этапах по-разному. SOS - мама, в свою очередь, проявляет свои поведенческие реакции, которые могут либо усиливать наследственные модели поведения приемных детей, либо трансформировать их. Но так как большинство приемных мам сами являются носителями комплекса сиротства, унаследованного либо от бабушек, дедушек, либо от родителей, то они бессознательно способствуют закреплению этого комплекса у приемных детей, вместо того, чтобы трансформировать его. И приемные дети в своей жизни и дальше продолжают воспроизводить модели поведения сироты, передавая его своим потомкам. Таким образом, в течение нескольких поколений продолжает воспроизводиться феномен сиротства.

Изучением феномена, который мы называем отдаленными социально-психологическими последствиями репрессий и войн, занимаются специалисты в различных странах мира. Но эта информация стала доступна для нас совсем недавно. Так в книге Анн Анселин Шутценбергер «Синдром предков», переведенной на русский язык в 2005 году, описывается такое явление, как травматизм «ветра пушечных ядер». Она пишет о том, что в связи с празднованием памятных дат - окончания Второй Мировой войны, пятидесятилетия высадки союзников, освобождения узников лагерей, наблюдалось проявление ужасной тревоги и кошмаров у потомков людей, выживших во время газовых атак в Ипре (1915г.), Вердене (1916г.), концлагерях, даже массового убийства под Седаном (1870г.) или Революции 1789г. Эти картины были столь явственными, будто они сами там присутствовали. У них наблюдались разнообразные проявления: кашель, квази-астма, «мертвенный холод», напоминающий тревогу приближающей смерти, они ощущали оцепеняющий ветер от пушечного ядра. Когда это все выявляется, обговаривается, помещается в исторический и семейный контекст с помощью психотерапевта, который оказывает поддержку и понимает этот контекст, эти проявления уменьшаются или прекращаются у взрослых и у детей, уже четвертого поколения после Вердена. Исследования судьбы детей депортированных показали, что примерно в трех поколениях эти дети и их семьи являлись носителями кошмаров и травм, от которых они никак не могли излечиться [9]. А.А.Шутценбергер описывает свой опыт работы над геносоциогрмами людей, у которых были проблемы со здоровьем, связанные с геноцидом в разных странах и у разных этносов (армяне, евреи, ирландцы, арабы и т.д.).

Фатальна ли связь между геноцидом, репрессиями, войнами и влиянием их отдаленных последствий на судьбу потомков? Если не учитывать реального фактора воздействия, не осознавать его, то да. И тогда потребуется несколько поколений для преодоления последствий социальных катастроф. Да и не факт, что последствия репрессий и войн будут преодолены, а не перерастут в новые конфликты и войны.

Поэтому необходимо совершенно осознанно и целенаправленно подходить к решению указанных проблем, консолидирую усилия специалистов из различных областей человекознания.

С этой целью в Академии Человека “ЛАНИД” (г.Екатеринбург) и Свердловском региональном Фонде «Семья –XXI век» разрабатываются и внедряются проекты и образовательные программы по преодолению отдаленных социально-психологических последствий политических репрессий и войн. Накоплен положительный опыт в решении личностных, семейных, профессиональных проблем у потомков репрессированных и погибших в войнах. Проводится большая просветительская работа. Изданы книги «Закон Рода», «Генетический транс», «Семейная энциклопедия Истоки», выпущены фильмы, проводятся конференции и семинары, организован Форум Уральских Родов. Создана Международная школа родовой культуры семьи, которая работает в различных регионах России, Украины, Казахстана. Разрабатываются и внедряются в практику технологии диагностики и коррекции отдаленных последствий репрессий и войн [10].

Мы готовы к сотрудничеству со всеми, кто работает в данном направлении, и предлагаем создать международный центр по проблемам отдаленных последствий геноцида, репрессий и войн. Для преодоления последствий массовых репрессий и войн необходима консолидация усилий всего мирового сообщества: ученых, практиков, государственных деятелей, общественности, всех тех, кто заинтересован в мире без войн и конфликтов для того, чтобы наши потомки жили в согласии с самими собой и с Миром!

Список литературы:

1. Докучаев В.В., Докучаева Л.Н. Авторское свидетельство «Наука Родология». Реестр РАО № 8223 от 16.02.2005.
2. Роль среды и наследственности в формировании индивидуальности человека // Под ред. И.В. Равич- Щербо.М.: Педагогика. 1988. – 146с
3. Тойч Ч.К., Тойч Д.М. Второе рождение или искусство познать и изменить себя. Пер. с англ. – М.: “САНРЭЙ”,1995.- 192с.
J.M.Teutsch. Ch.K. Teutsch. From here to greater happiness or how change your life – for good. – The Academy of Teutsch Ideal Method (ATIM), Los Andeges, California. – 192
4. Докучаев В.В., Докучаева Л.Н. Авторское свидетельство «Отдаленные социально-психологические последствия репрессий, раскулачивания, переселений, войн, техногенных и природных катастроф». Реестр РАО № 8031 от 16.12.2004.
5. Докучаева Л.Н, Докучаев В.В. Связь поколений: отдаленные последствия репрессий и войн. Практическая психология’99. Ежегодник. Том II: Материалы Региональной научно-практической конференции // УрГПУ- Екатеринбург ,1999. – 190с.
6. Александров А.А. Психогенетика: Учебное пособие. – СПб.: Питер, 2004.
7. Докучаева Л.Н., Докучаев В.В. Закон Рода. Генетический транс - Екатеринбург, Дом учителя, 2001г. – 112с.
8. Горянина В.А. Бесценной веры дар: Доктор Тойч в России.- М.: Международный исследовательский центр Человека “САНРЭЙ”, 1996.- 94 с.
9. Шутценбергер А. Синдром предков. Трансгенерационные связи, семейные тайны, синдром годовщины, передача травм и практическое использование геносоциогаммы.-М.: Изд-во Института Психотерапии, 2005.- 240 с.
A.A.Schutzenberger. Aie, mes aieux! Liens transgenerationels, secrets de famille, syndrome d,anniversaire, transmission des traumatismes et pratique du genosociogramme. -
10. Докучаев В.В., Докучаева Л.Н. Авторское свидетельство «Методика коррекции неэффективных наследуемых моделей поведения человека». Реестр РАО № 8222 от 16.02.2005.

Ключевые слова: родология, психогенетика, геносоциогамма, отдаленные последствия репрессий, наследственность, потомки репрессированных, модель поведения, семья.